



## Filtromat

### OF 5 mit FCU OF 5 with FCU OF 5 avec FCU

#### Typenschlüssel / Model code / Code de commande

OF5 C 20 P 6 N 2 B 05 C

**Grundtyp** / Basic model / *Exécution de base*  
OF 5

**Ausführungen** / Type / *Exécution*

C = **fahrbar, ohne Umschaltung mit FCU** / mobile, without change-over, with FCU / *Mobile, sans organe de commutation, avec FCU*

**Typenkennzahl** / Type code / *Chiffre type*

20 **mit FCU 2010** / with FCU 2010 / *avec FCU 2010*

21 **mit FCU 2110** / with FCU 2110 / *avec FCU 2110*

22 **mit FCU 2210** / with FCU 2210 / *avec FCU 2210*

**Dichtungen** / Seals / *Joints*

P = NBR (Perbunan)

**Motor-Pumpengruppe** / Motor/pump unit / *Groupe moto-pompe*

Kennzahl Code	theor. Fördermenge bei 1450 1/min <i>Débit théorique à 1450 1/min</i>	max. Viskosität <i>Viscosité maximale</i>	E-Motorleistung bei 50 Hz <i>Puissance moteur électrique à 50 Hz</i>
3	30 l/min	250 mm <sup>2</sup> /s	0.75 kW
6	40 l/min	300 mm <sup>2</sup> /s	1.5 kW

**E-Motorspannung** / Electric motor voltage / *Tensions du moteur électrique*

N = 3 x 380 - 420 V - 50 Hz; 3 x 440 - 480 V - 60 Hz

S = 3 x 500 - 600 V - 50 (60) Hz

X = **Sonderspannung** / special voltages / *autres tensions*

**Filtergröße** / Filter size / *Tailles de filtre*

2 = **Element 1300** / for element size 1300 / *élément 1300*

**Filtermaterial** / Filter material / *Média filtrant*

P = **Papiervlies** / paper / *Feutre papier* (P/HC)

B = **Betamicron**<sup>®</sup> / Betamicron<sup>®</sup> / *Bêtamicron*<sup>®</sup> (BN3HC)

A = **Aquamicon**<sup>®</sup> / Aquamicron<sup>®</sup> / *Aquamicon*<sup>®</sup> (AM), (BN/AM)

**Filterfeinheit** / Filtration rating / *Finesse de filtration*

03 = 3 µm BN3HC; BN/AM

05 = 5 µm BN3HC

10 = 10 µm BN3HC; BN/AM

20 = 20 µm BN3HC

40 = 40 µm AM

**Verschmutzungsanzeige** / Clogging indicators / *Indicateur de colmatage*

C = **Staudruckanzeige elektrisch (VMF 2 C.0)** / pressure gauge electrical (VMF 2 C.0) / *Indicateur à pression différentielle absolue (VMF 2 C.0)*

### Abmessungen

Dimensions  
Dimensions

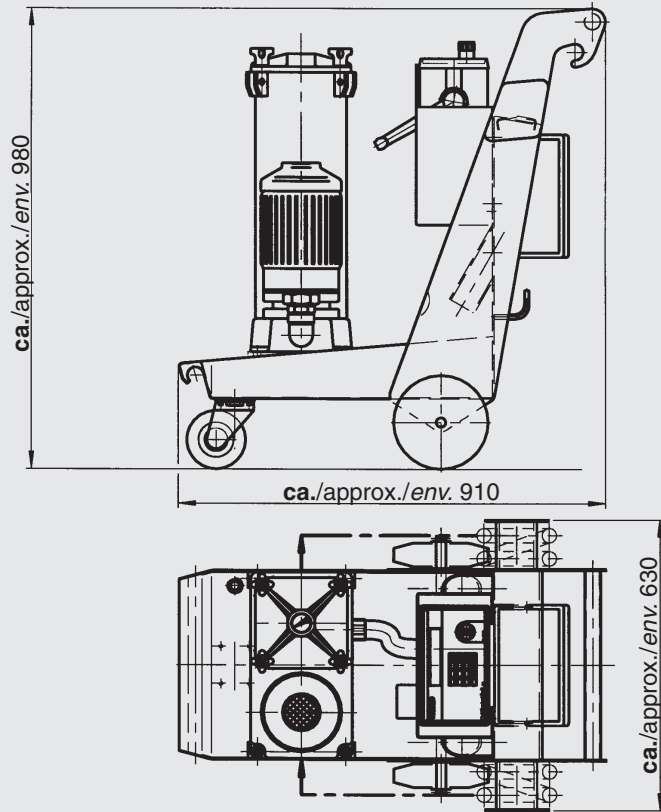

### Hydraulikplan

Hydraulic circuit  
Plan hydraulique

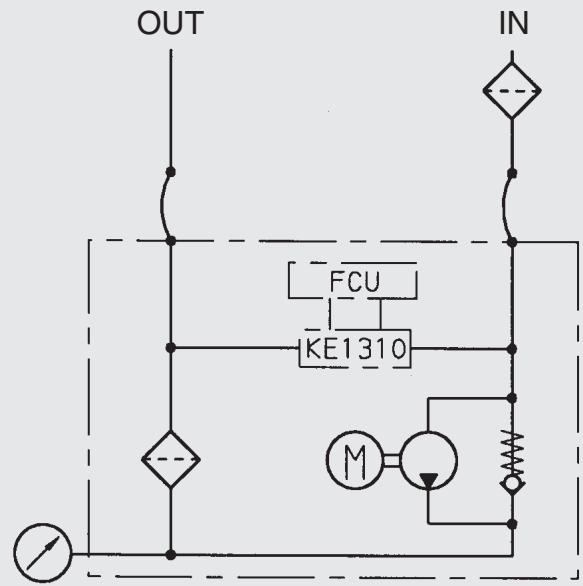

## Technische Daten / Technical details / Caractéristiques techniques

<b>Pumpentyp</b> Type of pump <i>Type de pompe</i>	<b>Flügelzellenbauart</b> Vane type pump <i>Pompe à palettes</i>	
<b>Max. Volumenstrom</b> Max. flow rate <i>Débit maximal</i>	40 l/min	
<b>Betriebsdruck</b> Operating pressure <i>Pression de service</i>	4.5 bar max.	
<b>Zul. Saugdruck am Sauganschluss</b> Permiss. suction pressure across the suction connection <i>Pression d'aspiration admissible</i>	-0.4 bar .. +0.6 bar	
<b>Viskositätsbereich</b> Viscosity range <i>Plage de viscosité</i>	15 .. 300 mm <sup>2</sup> /s	<b>(nach Ausführung, siehe Seite 1)</b> (depending on model, see page 1) (selon exécution, voir page 1)
<b>Zulässiges Betriebsmedium</b> Permiss. operating fluid <i>Fluide admissible</i>	<b>Mineralöl (andere auf Anfrage)</b> Mineral oil (other fluids on request) <i>Huile minérale (autres sur demande)</i>	
<b>Fluidtemperatur</b> Fluid temperature <i>Température du fluide</i>	0 .. 70 °C	
<b>Umgebungstemperatur</b> Ambient temperature <i>Température ambiante</i>	-20 .. 40 °C	
<b>Dichtungen</b> Seals <i>Joints</i>	NBR	
<b>Schutzart</b> Safety type <i>Type de protection</i>	IP 54	
<b>Länge Elektrokabel</b> Length of electric cable <i>Longueur du câble électrique</i>	6 m	
<b>Länge Schläuche</b> Length of hoses <i>Longueur flexibles</i>	3 m	
<b>Anschlüsse Schläuche</b> Hose connections <i>Diamètre de raccordement</i>	<b>Saugschlauch NW 28 mit Lanze / Suction hose NW 28 with lance / Flexible d'aspiration NW 28 avec canne</b> <b>Druckschlauch NW 25 mit Lanze / Pressure hose NW 25 with lance / Flexible de refoulement NW 25 avec canne</b>	
<b>Masse (leer)</b> Mass (when empty) <i>Masse (vide)</i>	<b>ca. 92 kg</b> approx. 92 kg <i>env. 92 kg</i>	

## Ersatzteile / Replacement elements / Eléments de rechange

<b>Filtergröße</b> Filter size code <i>Taille du filtre</i>	<b>Filterfeinheit</b> Filtration rating <i>Finesse de filtration</i>	<b>Element Typ</b> Element type <i>Élément type</i>	<b>Artikel-Nr.</b> Stock no. <i>Code article</i>
2	3 µm	1300 R 003 BN3HC/-KB (-V-KB)	1263059 (1263760)
2	5 µm	1300 R 005 BN3HC/-KB (-V-KB)	1263060 (1263761)
2	10 µm	1300 R 010 BN3HC/-KB (-V-KB)	1263061 (1263762)
2	20 µm	1300 R 020 BN3HC/-KB (-V-KB)	1263062 (1263763)
2	40 µm	1300 R 040 AM/-KB	1267699
2	3 µm	1300 R 003 BN/AM/-KB (-V-KB)	1267991 (1271839)
2	10 µm	1300 R 010 BN/AM/-KB (-V-KB)	1270010 (1276060)

## Technische Beschreibung

Bei Befüllung einer Anlage mit Hydraulikflüssigkeiten wird das Fluid gefiltert und die aktuelle Verschmutzungsstufe angezeigt. Nach Befüllung kann der Tankinhalt im Nebenstrom gefiltert werden. Die Dauer einer Abreinigung mittels Nebenstrom-Filtration kann durch die Kombination des Filteraggregates mit der FCU exakt den Erfordernissen angepasst werden. Nebenstromfiltration so gut wie nötig und so kurz wie möglich. Die FluidControl Unit mißt aber nicht nur die aktuelle Ölreinheit, sie ist auch programmierbar und kann so Steuerfunktionen für den Filtromat OF 5 übernehmen. Es ist beispielsweise möglich, so lange zu filtern, bis eine vorgewählte Reinheitsklasse erreicht ist. Auch automatische Filtrationsabläufe sind programmierbar: Abschaltung der Filtration bei Erreichen einer vorgewählten Reinheitsklasse, Wiedereinschalten bei zunehmender Verschmutzung ab einer festgelegten Klasse usw. Die Angaben in diesem Prospekt beziehen sich auf die beschriebenen Betriebsbedingungen und Einsatzfälle. Bei abweichenden Einsatzfällen und/oder Betriebsbedingungen wenden Sie sich bitte an die entsprechende Fachabteilung. Technische Änderungen sind vorbehalten.

## Technical description

When filling a system with hydraulic fluid the medium is filtered, and the actual contamination class is displayed. After filling, the tank contents can be filtered off-line. The duration of cleaning using off-line filtration can be adapted exactly to the requirements, due to the combination of the filtration unit with the FCU. Off-line filtration is as thorough as necessary and as short as possible. However, the Fluid Control Unit does not only measure the actual oil purity, it is also programmable and can therefore undertake control functions for the Filtromat OF 5. For example, it is possible to filter until a pre-selected purity class is reached. Automatic filtration cycles can also be programmed: switching off the filtration when a pre-selected purity class is reached, switching on again in the case of increasing contamination at a pre-determined level, etc. The information in this brochure relates to the operating conditions and applications described. For applications or operating conditions not described, please contact the relevant technical department. Subject to technical modifications.

## Description technique

Lors du remplissage d'une centrale, le fluide hydraulique est filtré et la classe de propreté actuelle s'affiche. Après remplissage, une filtration en dérivation peut être effectuée. La durée du rinçage effectuée par une filtration en dérivation peut être adaptée exactement aux exigences aussi bien du point de vue de la qualité que du temps, grâce à la combinaison d'un groupe de filtration et du FCU. Le FCU ne mesure pas seulement la propreté de l'huile actuelle, elle est également programmable et peut prendre en charge les fonctions de pilotage du Filtromat OF 5. Il est possible, par exemple, de filtrer aussi longtemps, jusqu'à ce qu'une classe de propreté préprogrammée soit atteinte. Des processus automatiques de filtration sont également programmables : Interruption de la filtration lorsque la classe de propreté préprogrammée est atteinte. Remise en marche après augmentation de la pollution à partir d'une classe de propreté définie etc... Les données de ce prospectus se réfèrent aux conditions de fonctionnement et d'utilisation décrites. Pour des conditions d'utilisation et de fonctionnement différentes, veuillez vous adresser au service technique compétent. Sous réserve de modifications techniques.